

PATTERN # 11

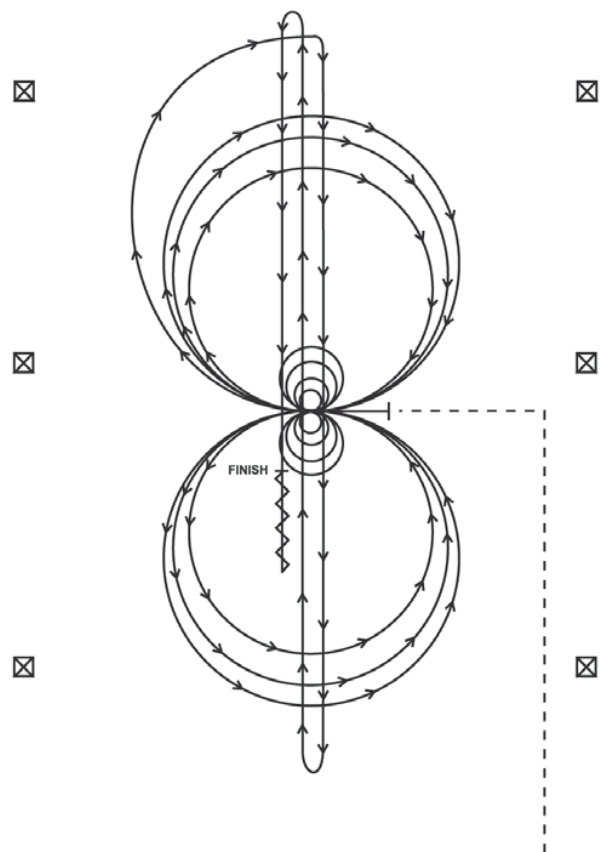

PATTERN 11

I cavalli devono trottare fino al centro dell'arena. Devono fermarsi o essere al passo prima di iniziare il percorso, iniziando al centro dell'arena rivolti verso il muro o staccionata sinistra.

- 1) Completare 4 spins a sinistra. Esitare.
- 2) Completare 4 spins a destra. Esitare.
- 3) Iniziando a galoppo destro completare 3 cerchi a destra; il primo piccolo e lento e i due successivi grandi e veloci; cambiare di mano (e di galoppo) al centro dell'arena.
- 4) Completare 3 cerchi a sinistra, il primo piccolo e lento e i due successivi grandi e veloci; cambiare di mano (e di galoppo) al centro dell'arena.
- 5) Iniziare un cerchio grande verso destra, non chiuderlo ma galoppare diritto lungo il centro dell'arena; oltrepassare il marker finale ed eseguire un rollback a destra. Non esitare.
- 6) Galoppare verso il centro dalla parte opposta dell'arena, passare l'ultimo marker e fare un rollback a sinistra. Non esitare.
- 7) Galoppare passando il marker centrale ed eseguire uno sliding stop; indietreggiare verso il centro dell'arena o per almeno 3 metri. Esitare per dimostrare di avere completato il pattern.